



N° DE PIÈCE 9382321017-03

# MANUEL DE RÉGLAGE

## Commande LAN sans fil pour climatiseur

Avant d'utiliser ce produit, veuillez lire attentivement ces instructions. Conservez ce manuel pour référence future.

### Éléments à vérifier

• Préparez les éléments suivants avant d'utiliser ce produit.

Routeur sans fil	Ce produit utilise un routeur sans fil qui prend en charge la norme IEEE802.11b/g/n LAN sans fil. Réglez la connexion au routeur sans fil avec WPS pour effectuer des communications par LAN sans fil. Reportez-vous au mode d'emploi du routeur sans fil que vous souhaitez utiliser, s'il prend en charge la norme IEEE802.11b/g/n ou WPS.
Smartphone ou PC Tablette	Version d'OS requise : Android OS 4.1 ou version ultérieure IOS 8.0 ou version ultérieure

Android et Google Play sont des marques commerciales de Google Inc.  
App Store est une marque de service d'Apple Inc., déposée aux États-Unis et dans d'autres pays.  
IOS est une marque commerciale ou une marque déposée de Cisco aux États-Unis et dans d'autres pays et est utilisée sous licence.  
Pour plus d'informations sur la commande LAN sans fil (WLAN), veuillez consulter le site internet suivant.

<http://www.fujitsu-general.com/global/support/>

### Nom des pièces

Indicateur et bouton LAN sans fil sur le panneau avant pour les produits intégrés

Indicateur et bouton LAN sans fil sur l'adaptateur WLAN (en option)

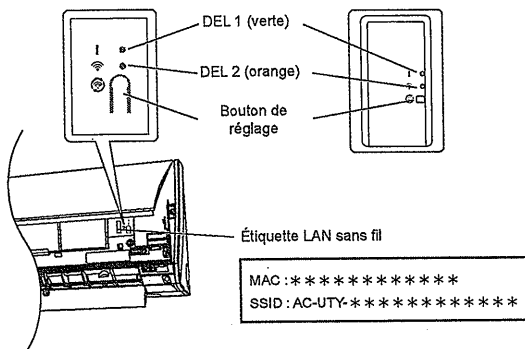

### REMARQUES

- L'étiquette LAN sans fil située à côté de l'indicateur LAN sans fil est nécessaire pour la configuration LAN sans fil.
- Assurez-vous de conserver l'étiquette LAN sans fil fixée à l'unité intérieure en reportant par écrit les informations qu'elle comporte ou en la collant sur la liste située dans la dernière section de ce manuel.
- L'indicateur et le bouton LAN sans fil sont situés soit sur le panneau avant soit fixés à l'extérieur de l'unité intérieure. S'ils sont sur le panneau avant, ouvrez la grille d'entrée pour y avoir accès. (Reportez-vous au mode d'emploi du climatiseur).
- La forme de l'affichage DEL et du bouton de réglage peut différer de l'illustration ci-dessus en fonction du produit.

## 1. PRÉCAUTIONS DE SÉCURITÉ

- ◆ Pour prévenir des blessures ou des dommages matériels, veuillez lire attentivement cette section avant d'utiliser ce produit et assurez-vous de respecter les précautions de sécurité suivantes.
- ◆ Un mauvais fonctionnement dû au non-respect des instructions peut entraîner des dommages corporels ou matériels, dont la gravité est classée comme suit :

	<b>AVERTISSEMENT</b>	Ce marquage indique des procédures qui, si elles sont mal effectuées, pourraient conduire à la mort ou à des blessures graves pour l'utilisateur.	
	<b>ATTENTION</b>	Ce marquage indique des procédures qui, si elles sont mal réalisées, pourraient éventuellement causer des dommages corporels à l'utilisateur ou des dommages matériels.	
	Ce marquage indique une action qui est INTERDITE.		Ce marquage indique une action qui est OBLIGATOIRE.

	<ul style="list-style-type: none"> <li>• Ce produit ne contient aucune pièce dont l'entretien est à charge de l'utilisateur. Demandez-toujours un technicien de service agréé pour les réparations, l'installation et le déplacement de ce produit. Une installation ou manipulation incorrecte risque de provoquer une fuite, un choc électrique ou un incendie.</li> <li>• En cas de dysfonctionnement (odeur de brûlé), arrêtez immédiatement le climatiseur, mettez le disjoncteur hors tension pour couper l'alimentation ou débranchez la prise. Faites ensuite appel à un technicien de service agréé.</li> </ul>
	<ul style="list-style-type: none"> <li>• Ne réparez pas, ne démontez pas ou ne modifiez pas ce produit.</li> <li>• Ne laissez pas ce produit être humide ou ne l'utilisez pas dans des endroits avec beaucoup d'humidité.</li> <li>• N'utilisez pas avec les mains mouillées.</li> <li>• N'installez pas ce produit dans des endroits dans lesquels l'utilisation d'équipement sans fil est interdite (par exemple les hôpitaux).</li> <li>• N'utilisez pas ce produit à proximité de personnes avec un stimulateur cardiaque ou des dispositifs similaires.</li> <li>• N'utilisez pas ce produit à proximité d'équipements de contrôle automatique (par exemple des portes automatiques ou des alarmes incendie).</li> </ul>

	<ul style="list-style-type: none"> <li>• Débranchez toute l'alimentation électrique lorsque vous n'utilisez pas ce produit pendant des périodes prolongées.</li> </ul>
	<ul style="list-style-type: none"> <li>• Ne vous tenez pas sur des surfaces glissantes, instables ou inégales lorsque vous utilisez l'appareil.</li> <li>• N'appuyez pas sur les boutons de ce produit plus fortement que nécessaire.</li> </ul>

## 2. PRÉCAUTIONS D'UTILISATION

- Lorsque vous utilisez ce produit, il devient possible de faire fonctionner le climatiseur d'emplacements à partir desquels vous ne pouvez pas le voir directement. Cela signifie que les personnes dans la pièce peuvent être exposées au fonctionnement involontaire du climatiseur. Vérifiez l'état de la pièce avant d'utiliser ce produit.
  - Assurez-vous de vérifier régulièrement que l'alimentation électrique du climatiseur est correctement connectée et que de la poussière ne s'est pas accumulée dans la zone environnante. Ceci peut provoquer un échauffement ou un incendie.
  - Assurez-vous de vérifier à l'avance l'absence de dysfonctionnements du climatiseur.
  - Assurez-vous que le flux d'air en provenance du climatiseur ne provoquera pas d'effets indésirables. Des objets peuvent tomber, causant des blessures corporelles, un incendie ou des dommages matériels.
  - Si vous savez que des personnes se trouvent à proximité du climatiseur, informez-les à l'avance que vous allez le mettre en fonctionnement et l'arrêter à partir d'un endroit éloigné. Le fonctionnement ou l'arrêt soudain du climatiseur peut surprendre une personne et la faire tomber ou chuter si elle se trouve en hauteur. En outre, des changements rapides de la température extérieure ou de celle de la pièce peuvent causer une détérioration de l'état physique d'une personne. N'utilisez pas ce produit quand des personnes se trouvent dans la pièce ne sont pas capables de contrôler leur température par elles-mêmes (par exemple, les nourrissons, les enfants, les personnes handicapées physiques, des personnes âgées ou malades).
  - Comprenez bien les réglages de la minuterie réservée et d'autres opérations avant l'utilisation de ce produit. Le fonctionnement ou l'arrêt inattendu du climatiseur peut entraîner la détérioration de l'état physique d'une personne ou un effet indésirable sur les animaux ou les plantes.
  - Vérifiez fréquemment les réglages et l'état de fonctionnement du climatiseur lors de l'utilisation de ce produit depuis un endroit éloigné. Des changements rapides de la température extérieure ou de celle de la pièce peuvent provoquer une détérioration de l'état physique d'une personne ou un effet indésirable sur les animaux ou les plantes.
- Si vous utilisez le climatiseur depuis ce produit, il n'y aura pas de clignotement des témoins d'indicateurs, ni de sons de réception depuis le climatiseur.
- Si la réception est mauvaise entre ce produit et le routeur sans fil, elle pourra être améliorée en réglant la position du routeur sans fil ou la direction de l'antenne. Il peut également être possible d'améliorer la réception en déplaçant le routeur sans fil plus près de ce produit ou en utilisant un répéteur LAN sans fil.

### 3. PRÉCAUTIONS D'UTILISATION DU LAN SANS FIL

Lorsque vous utilisez un réseau LAN sans fil, certaines précautions doivent être prises en rapport aux ondes radio, aux données personnelles, etc. Pour utiliser correctement ce produit, assurez-vous de lire les précautions suivantes et le mode d'emploi de l'équipement du réseau LAN sans fil que vous êtes en train d'utiliser. Nous n'assurons aucune responsabilité, à moins que la responsabilité juridique soit reconnue, en cas de blessures, d'autres défauts et de dommages provoqués par l'utilisation de ce produit qui pourraient du fait d'une utilisation incorrecte ou au cours d'une utilisation par vous-même ou un tiers.

#### 3.1. Précautions d'utilisation des ondes radio



Les changements ou des modifications non expressément approuvés par la partie responsable de la conformité pourraient annuler l'autorité de l'utilisateur à utiliser l'équipement. Ce produit ne doit pas être co-implanté ou exploité en conjonction avec une autre antenne ou un autre émetteur.

Cet équipement est conforme aux normes FCC/IC concernant les limites d'exposition aux radiations définies pour un environnement non contrôlé et répond aux directives d'exposition aux fréquences radio FCC (RF) et à la norme RSS-102 des règles d'exposition aux fréquences radio (RF). Cet équipement doit être installé et utilisé en gardant le radiateur à au moins 20 cm ou plus du corps de la personne.

#### REMARQUES

Cet appareil est conforme au chapitre 15 des règles FCC et du/des standard(s) non soumis à la licence RSS d'Industrie Canada.

Le fonctionnement est soumis aux deux conditions suivantes :

- 1) ce dispositif ne peut pas provoquer d'interférences et
- 2) ce dispositif doit accepter toute interférence, y compris les interférences qui peuvent entraîner un mauvais fonctionnement de ce dispositif.

N'utilisez pas ce produit dans les endroits suivants. L'utilisation de ce produit dans de tels endroits peut faire que les communications deviennent instables ou impossibles.

- Près d'équipements de communication sans fil qui utilisent la même bande de fréquence (2,4 GHz) que ce produit.
- Des endroits dans lesquels il y a des champs magnétiques provenant d'appareils tels que des fours à micro-ondes ou de l'électricité statique ou des interférences d'ondes radio. (Les ondes radio peuvent ne pas arriver à destination en fonction de l'environnement).

#### 3.2. Précautions d'utilisation des données personnelles (liées à la sécurité)

Une interception est possible si vous utilisez un équipement avec réseau LAN sans fil du fait de l'utilisation d'ondes radio indépendamment de l'utilisation ou non de cryptage.

Le réseau sans fil utilise des ondes radio pour échanger des informations entre ce produit et le routeur sans fil. Cela signifie qu'il présente l'avantage de pouvoir librement effectuer une connexion LAN si les ondes radio sont à portée. D'autre part, si les ondes radio sont dans une certaine fourchette, elles vont atteindre tous les endroits au-delà des obstacles (par exemple les murs). Par conséquent, il est possible que vos communications soient interceptées et lues ou bien l'objet d'intrusions illégales.

Ne vous connectez pas à des équipements ou des réseaux pour lesquels vous n'auriez pas d'autorisation d'utilisation lors de la configuration de la connexion sans fil.

Initialisez les paramètres de ce produit lors de sa mise au rebut ou du transfert à un tiers.

#### 3.3. Autres

Utilisez ce produit comme équipement LAN sans fil régulier.

- N'utilisez pas ce produit dans des hôpitaux ou dans/près d'emplacements avec des équipements médicaux.
- N'utilisez pas ce produit dans un avion.
- N'utilisez pas ce produit à proximité d'équipements électroniques qui gèrent une commande haute précision ou des signaux faibles.

Exemples d'équipements électroniques auxquels il faut faire attention :

Appareils auditifs, stimulateurs cardiaques, alarmes incendie, portes automatiques et autres équipements de contrôle automatique

Il ne s'agit pas d'une garantie de connexion sans fil et de performance pour tous les routeurs sans fil et dans tous les environnements résidentiels. Les ondes radio peuvent ne pas arriver à destination ou peuvent être interrompues dans les situations suivantes.

- Utilisation dans des bâtiments construits en béton, armatures ou métal
- Installation près d'obstacles
- Interférence avec les équipements de communication sans fil utilisant la même fréquence
- Des endroits dans lesquels il y a des champs magnétiques provenant d'appareils tels que des fours à micro-ondes ou de l'électricité statique ou des interférences d'ondes radio

Installez et configurez ce produit uniquement après avoir lu le mode d'emploi du routeur sans fil.

### 4. PRÉPARATIFS POUR L'UTILISATION

#### 4.1. Installation du logiciel d'application

- 1 Ouvrez « Google Play » ou « App Store » selon le type de votre smartphone ou de votre PC tablette.
- 2 Cherchez « FGLair »
- 3 Installez le logiciel d'application (application mobile) en suivant les informations sur votre écran.

#### 4.2. Enregistrement de l'utilisateur

- 1 Ouvrez l'application mobile installée.
- 2 Enregistrez l'utilisateur (soit avec un smartphone ou une tablette PC) en suivant les instructions de la section créer un compte de l'application mobile.

#### 4.3. Enregistrement du climatiseur

Sélectionnez l'un des modes suivants pour connecter votre climatiseur à votre routeur sans fil.

##### REMARQUES :

- Avant de commencer ce réglage, attendez 60 secondes ou plus après que l'alimentation soit connectée au climatiseur (via le disjoncteur ou la prise).
- Si les LED 1 et 2 sont éteintes, l'adaptateur WLAN peut être en mode Veille. Assurez-vous qu'il est désactivé avant d'installer le LAN sans fil. (Consultez « 5. MODE VEILLE »)
- Vérifiez que le smartphone ou la tablette PC est reliée au routeur sans fil auquel vous connectez le climatiseur. Le réglage ne fonctionnera pas s'il n'est pas connecté au même routeur sans fil.
- Pour contrôler 2 climatiseurs ou plus avec le même smartphone ou tablette PC, répétez la configuration du mode choisi.
- Le contenu de l'affichage est sujet à modification en raison des mises à jour de l'application mobile, et peut ne pas correspondre à l'écran réel.

#### 4.3.1 Mode Bouton

\*Modèle d'éclairage : ○ Arrêt ● Marche ☼ Clignotant

- 1 Lancez l'application mobile.

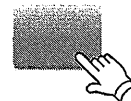

- 2 Connectez-vous avec votre adresse e-mail et votre mot de passe (comme enregistrés dans « 4.2. Enregistrement de l'utilisateur ») en suivant l'écran sur l'application mobile.

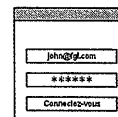

- 3 Appuyez sur le bouton [+] pour ajouter un nouveau climatiseur.

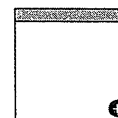

- 4 Vérifiez que la DEL 2 clignote. (Marche/Arrêt à 2 secondes d'intervalle.) Ensuite, sélectionnez le [Mode Button] sur l'écran.

Si les DEL 1 et 2 sont éteintes, appuyez sur le bouton de réglage une fois. (reportez-vous à « 5. MODE VEILLE ».)

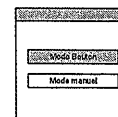

- 5 Appuyez sur le bouton WPS du routeur sans fil auquel vous vous connectez.

Reportez-vous au mode d'emploi du routeur sans fil pour l'emplacement du bouton et la façon de le presser.

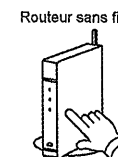

Continue de l'autre côté ➡

**6** Vérifiez que la DEL 2 clignote.  
(Marche/Arrêt à 2 secondes d'intervalle.)

Ensuite, appuyez et maintenez le bouton de réglage de l'adaptateur WLAN pendant 3 secondes.

L'éclairage DEL 2 va changer.  
(marche/arrêt: 2sec/2sec → 2sec/0,5sec)  
Vérifiez que les DEL 1 et 2 sont toutes deux allumées pour continuer.

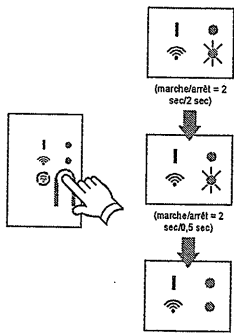

**7** Appuyez sur [Enregistrer] pour lancer la connexion avec le routeur sans fil.

Les DEL 1 et 2 vont toutes les deux clignoter 2 fois et un message va apparaître lorsque la configuration sera terminée.

Quelques minutes s'écouler avant que le message ne s'affiche à l'écran.

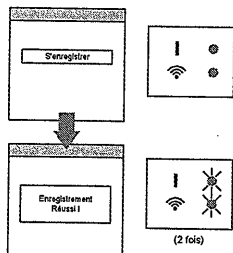

**7** Les DEL 1 et 2 vont toutes les deux clignoter 2 fois et un message va apparaître lorsque la configuration sera terminée.

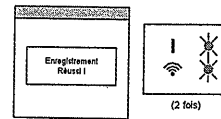

## 5. MODE VEILLE

\*Modèle d'éclairage : ○ Arrêt ● Marche ☼ Clignotant

Lorsque l'adaptateur WLAN n'est pas utilisé

- L'adaptateur WLAN basculera en mode veille si la configuration WLAN n'est toujours pas terminée une heure après que l'alimentation soit connectée au climatiseur (via le disjoncteur ou la prise).
- L'adaptateur WLAN ne peut pas être utilisé pendant le mode veille. L'adaptateur WLAN sera non fonctionnel et les deux DEL seront éteintes.

Pour utiliser l'adaptateur WLAN

- Appuyez sur le bouton de réglage de l'adaptateur WLAN. Assurez-vous que l'éclairage DEL a changé.

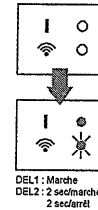

## 6. INITIALISATION (Réinitialiser)

Initialisation (réinitialiser) ce produit dans les situations suivantes:

- Modification du routeur sans fil
- disposer de ce produit
- Transférer de ce produit à un tiers

- Désenregistrer le climatiseur

Désenregistrer le climatiseur en utilisant l'application mobile. (Reportez-vous à l'opération manuelle de l'application mobile pour plus de détails.)

- Initialisation de l'adaptateur WLAN

\*Modèle d'éclairage : ○ Arrêt ● Marche ☼ Clignotant

**1** Maintenez appuyé le bouton de réglage pendant 10 secondes.

**2** L'initialisation sera terminée lorsque toutes les lampes DEL clignoteront 3 fois simultanément (marche/arrêt par intervalles de 0,5 secondes).

La DEL 1 clignote. (marche/arrêt=2sec/0,5sec)  
Après 60 secondes, les lampes DEL reviendront à leur configuration d'éclairage d'origine. (DEL1 : Allumée, DEL2: marche/arrêt = 2sec/2sec)

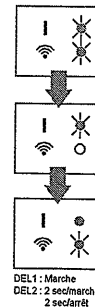

- Pour continuer à utiliser

Si vous ou un tiers souhaitez poursuivre l'utilisation du produit, suivez les procédures en «4. PRÉPARATIFS POUR L'UTILISATION » pour se reconnecter à différents routeurs sans fil.

### REMARQUES:

La configuration sans fil LAN est impossible si le propriétaire précédent n'a pas désenregistré ou initialisé ce produit. Dans ce cas, veuillez contacter votre personnel de service autorisé.

## 7. CONSEILS D'UTILISATION

- Pour savoir comment utiliser l'application mobile, reportez-vous au mode d'emploi de l'application mobile.
- Vous ne pouvez enregistrer qu'un seul adresse e-mail et 1 mot de passe par adaptateur WLAN. Pour ajouter d'autres utilisateurs (smartphone ou tablette PC) au même adaptateur WLAN, veuillez utiliser la même adresse e-mail et mot de passe.
- Les paramètres du climatiseur issus de l'application mobile ne seront pas répercutés dans la télécommande sans fil.
- Il ne sera pas possible de donner des instructions de fonctionnement ou d'effectuer un suivi de l'application mobile quand l'alimentation est déconnectée du climatiseur (via le disjoncteur ou la prise).

### 4.3.2 Mode manuel

\*Modèle d'éclairage : ○ Arrêt ● Marche ☼ Clignotant

**1~3** Voir les étapes 1 à 3 dans « 4.3.1. Mode Bouton »

**4** Sélectionnez [Mode manuel].

Si les DEL 1 et 2 sont éteintes, appuyez sur le bouton de réglage une fois. (reportez-vous à « 5. MODE VEILLE ».)

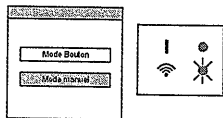

[Pour Android]

**5** Sélectionnez le SSID du climatiseur auquel vous vous connectez.

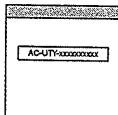

**6** Sélectionnez le SSID du routeur sans fil auquel vous vous connectez. Entrez le mot de passe du routeur sans fil (point d'accès WLAN) puis appuyez sur [Connecter le dispositif].

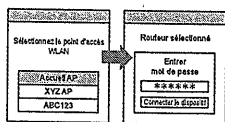

**7** Les DEL 1 et 2 vont toutes les deux clignoter 2 fois et un message va apparaître lorsque la configuration sera terminée.

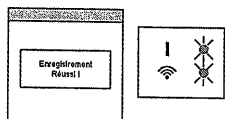

[Pour iOS]

**5** Sélectionnez [Ouvrir le réglage W-LAN] ou activez le LAN sans fil en appuyant sur le bouton Home -> [Réglage] -> [Wi-Fi]. Sélectionnez le SSID du climatiseur auquel vous vous connectez.

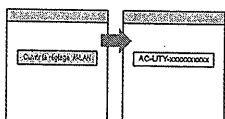

**6** Sélectionnez le SSID du routeur sans fil auquel vous vous connectez. Entrez le mot de passe du routeur sans fil (point d'accès WLAN) puis appuyez sur [Connecter le dispositif].

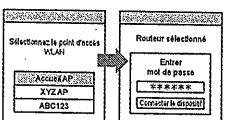

- La température de la pièce sera affichée dans l'application mobile pendant le fonctionnement. Toutefois, la température de la pièce affichée peut ne pas être correcte en fonction de la situation dans la pièce ou de l'état de fonctionnement du climatiseur. Utilisez-la à titre indicatif uniquement.
- Si les paramètres de l'application mobile et de la télécommande diffèrent, la dernière opération effectuée aura priorité.
- Si des réglages de minuterie sont effectués à partir de l'application mobile et de la télécommande sans fil ou filaire, les deux réglages de la minuterie seront actifs.

## 8. CARACTÉRISTIQUES

Norme compatible LAN sans fil IEEE802.11b/g/n





## 9. DÉPANNAGE

Vérifiez les points suivants avant de demander que votre produit soit réparé.

Pièces/Éléments	Situation	Solutions
Application mobile (Téléchargement et inscription du compte)	Je ne sais pas comment télécharger l'application mobile.	Reportez-vous à « 4.1. Installation du logiciel d'application ».
	Je ne suis pas en mesure d'utiliser l'application mobile	Vérifiez que la version de l'OS sur votre appareil mobile est prise en charge. Reportez-vous à « Éléments à vérifier ».
	Je n'ai pas reçu l'e-mail lors de l'inscription de mon compte	Définissez les autorisations de domaine de sorte qu'il ne soit pas rejeté comme spam.
	La méthode d'enregistrement des utilisateurs supplémentaires n'est pas claire	Vous ne pouvez enregistrer qu'1 seul adresse e-mail et 1 mot de passe par adaptateur WLAN. Utilisez la même adresse e-mail et le même mot de passe pour que les autres utilisateurs puissent opérer via le même adaptateur WLAN.
	La méthode d'enregistrement des climatiseurs supplémentaires n'est pas claire	Pour enregistrer des climatiseurs supplémentaires, répétez la configuration du mode choisi dans « 4.3. Enregistrement du climatiseur » pour chaque climatiseur.
Configuration LAN sans fil et réglages initiaux	La configuration LAN sans fil n'est pas possible	Vérifiez que votre routeur sans fil est compatible avec la « fonction WPS ». (Mode Bouton) Vérifiez si un propriétaire précédent utilisait cette commande LAN sans fil. S'il y avait un propriétaire précédent, veuillez contacter le personnel de service autorisé.
	La configuration LAN sans fil n'est pas possible (Les paramètres de connexion de l'adaptateur WLAN et du routeur ne sont pas complets)	Vérifiez que votre routeur sans fil prend en charge « IEEE802.11b/g/n ». (Consultez le mode d'emploi du routeur sans fil). Vérifiez que l'adaptateur WLAN de l'unité intérieure est allumé. (Vérifiez que la DEL de votre adaptateur WLAN est allumée ou clignote). • Si la DEL est réglée en position désactivée dans l'application mobile, elle ne s'allumera pas ni ne clignotera.
	Opérations depuis l'application mobile	Je ne suis pas en mesure de faire fonctionner ce produit à partir de l'application mobile

## État des indicateurs LAN sans fil

\*Modèle d'éclairage : ○ Arrêt ● Marche ☼ Clignotant

État des lampes	Causes et solutions
Toutes les lampes sont éteintes 	L'alimentation de l'adaptateur WLAN n'est pas allumée. → Vérifiez que l'alimentation du climatiseur est en marche et que le disjoncteur du climatiseur n'a pas sauté. L'adaptateur WLAN peut être en mode veille. → Appuyez sur le bouton LAN sans fil, puis vérifiez si la DEL allume. Les voyants DEL sont éteints suite à un réglage depuis l'application mobile. → Reportez-vous au mode d'emploi de l'application mobile.
La DEL 2 est éteinte ou clignote rapidement (Répétition 0,5 secondes marche/0,5 secondes arrêt) 	L'alimentation du routeur sans fil n'est pas en marche. → Vérifiez que l'alimentation au routeur sans fil est activée. Il se peut que l'adaptateur WLAN ne soit pas correctement connecté au routeur sans fil. → Débranchez l'alimentation électrique du climatiseur (via le disjoncteur ou la prise), puis reconnectez-la.
La DEL 1 clignote rapidement (Répétition 0,5 secondes marche/0,5 secondes arrêt) 	Il est impossible de communiquer avec le climatiseur. → Il peut y avoir une erreur de câblage dans le climatiseur. Veuillez consulter le personnel de service autorisé.
Tous les témoins lumineux clignotent rapidement (Répétition 0,5 secondes marche/0,5 secondes arrêt) 	Il y a un problème avec l'adaptateur WLAN. → Débranchez l'alimentation électrique du climatiseur (via le disjoncteur ou la prise), puis reconnectez-la. Reconfigurez le LAN sans fil selon les procédures en « 4. PRÉPARATIFS POUR L'UTILISATION ».

Si le problème persiste même après avoir effectué ces contrôles ou diagnostics, faites appel à un technicien de service agréé.

## 10. DÉTAILS DE RÉGLAGE

Enregistrez les détails de réglage dans le tableau suivant.

### Informations de réglage

SSID	
Adresse MAC (MAC)	
Date de mise en service du système	

### Coordonnées de l'installateur

Nom	
N° de téléphone	